



Ruteador CPE MF293N

¡Vamos!

Guía de inicio rápido

Le sugerimos leer esta Guía de inicio rápido antes de utilizar su ruteador

ZTE Corporation de México, S de R.L de C.V.
Lago Zurich 245, Piso 1 Torre Frisco
Colonia Ampliación Granada
Miguel Hidalgo, Ciudad de México
CP 11520.

1. Preparar

- Una tarjeta nano-SIM válida.

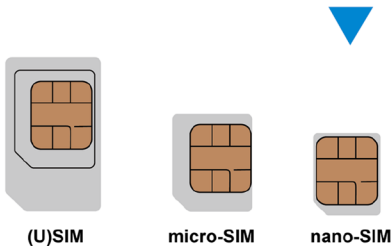

- Vea la etiqueta en su dispositivo para obtener la información predeterminada. La siguiente figura se muestra solo como referencia.

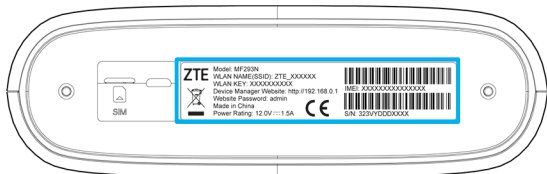

2. Insertar la tarjeta nano-SIM

Insertar la tarjeta nano-SIM.

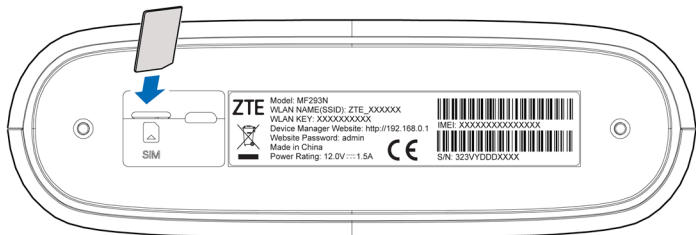

3. Conectar el adaptador de alimentación

Conectar el adaptador de alimentación a su dispositivo.

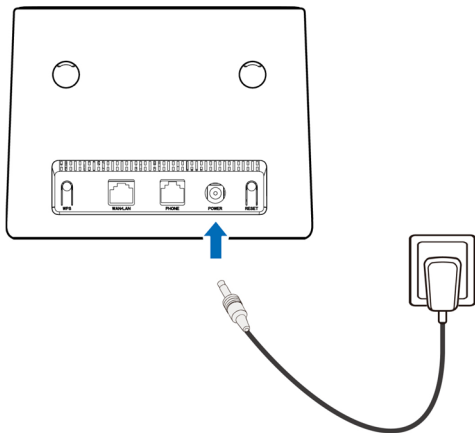

4. Inicie su dispositivo

Deslice el adaptador de alimentación para iniciar el dispositivo y este se conectará a Internet automáticamente.

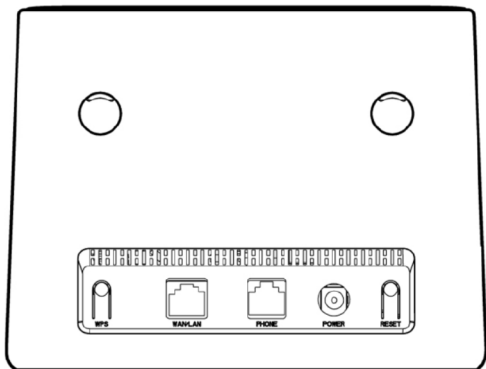

5. Acceder a Internet

- **Wi-Fi:** Use el SSID y la contraseña predeterminados de la etiqueta para conectarse a la red Wi-Fi con su dispositivo móvil y, a continuación, acceda a Internet.

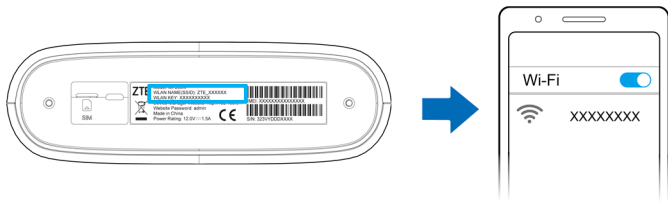

- **Cable de red (RJ45):** Conéctese con el ordenador a través del puerto LAN y acceda a Internet.

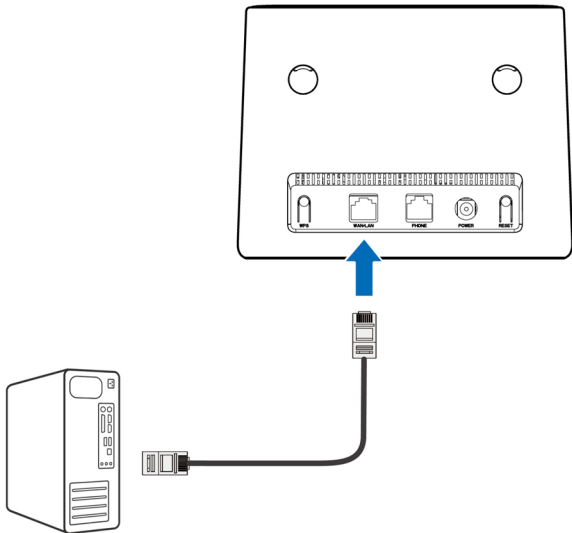

6. Cambiar la configuración del dispositivo

Puede cambiar la configuración del dispositivo iniciando sesión en la página web de configuración de CPE 4G.

1. Consulte la etiqueta de su dispositivo para obtener *la dirección IP y la contraseña predeterminadas del sitio web del administrador de dispositivos*.

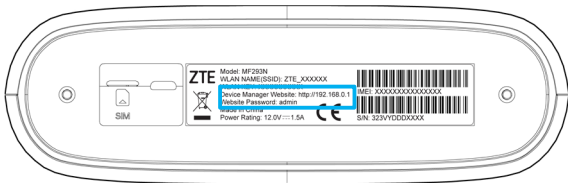

2. Abra el navegador de Internet e introduzca la dirección *IP del sitio web del administrador de dispositivos* en la barra de direcciones.
3. Introduzca la contraseña y haga clic en **Iniciar sesión**.
4. Después de abrir la página web de configuración de CPE 4G, puede cambiar el SSID del Wi-Fi, la contraseña u otros ajustes.

Modo de banda ancha de cable

Su dispositivo admite el modo de banda ancha por cable y puede utilizar este servicio de su proveedor de servicios para acceder a Internet.

1. Conecte el puerto LAN1/WAN y el puerto de red de servicio de banda ancha con un cable de red.
2. Inicie sesión en la página web de configuración de CPE 4G.
3. Cambie el modo de funcionamiento a **Modo de banda ancha de cable**.
4. Establezca los parámetros detallados obtenidos de su proveedor de servicios.
5. Use sus clientes para acceder a Internet.

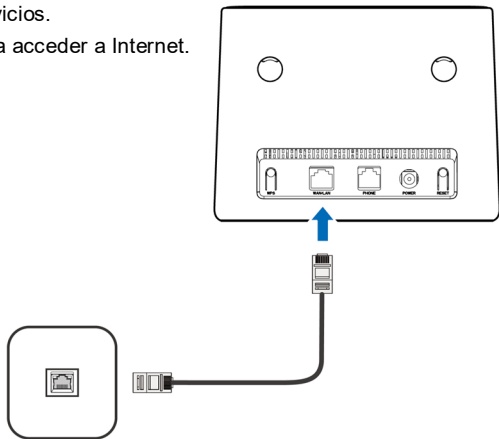

Teléfono

Su dispositivo admite la función de teléfono. Antes de utilizar la función de teléfono, conecte el teléfono e inserte la tarjeta nano-SIM.

Para realizar una llamada:

1. Descuelgue el teléfono.
2. Marque el número de teléfono.
3. Espere a que se conecte la llamada.

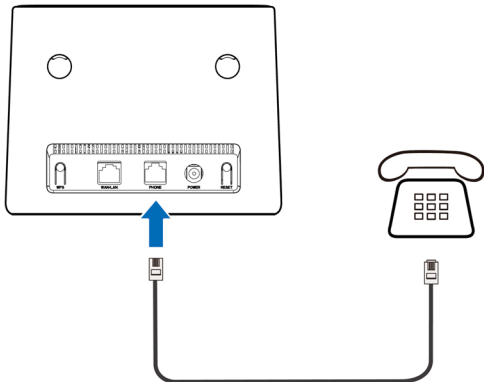





WPS

Su dispositivo admite la función WPS. Puede utilizar esta función para conectar un cliente a su dispositivo.

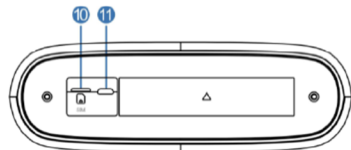
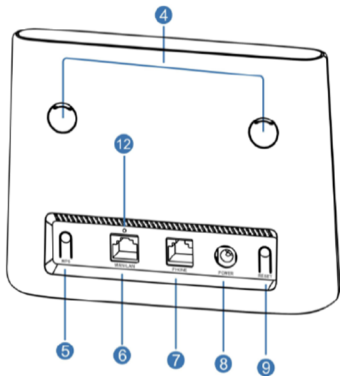
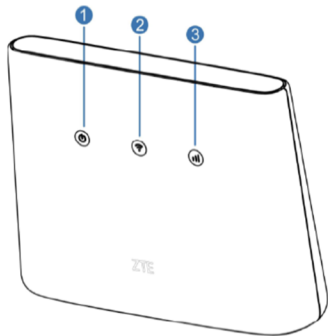
1. Pulse el botón **WPS** de su dispositivo para activar la función WPS.
2. Habilite la función WPS en su cliente.
3. Siga las indicaciones del sistema en su cliente para establecer la conexión.

Luces indicadoras e interfaces



<p>1. ALIMENTACIÓN</p> 	<p>Blanco encendido: La alimentación está encendida y la fuente de alimentación externa funciona normalmente.</p> <p>Desactivado: La alimentación está apagada o la fuente de alimentación externa funciona de forma anormal.</p>
<p>2. WIFI</p> 	<p>Blanco encendido: El Wi-Fi funciona normalmente sin transmisión de datos.</p> <p>Blanco intermitente: El WPS se está activando, normal durante 2 minutos cada vez.</p> <p>Desactivado: El Wi-Fi funciona de forma anormal o en modo de ahorro de energía.</p>
<p>3. SIG</p> 	<p>Rojo: El dispositivo está encendido pero no está registrado en la red móvil.</p> <p>Blanco intermitente: El dispositivo está conectado a la red LTE 4G y se están transfiriendo datos.</p> <p>Blanco fijo: El dispositivo está registrado en la red LTE 4G.</p> <p>Verde intermitente: El dispositivo está conectado a la red 2G/3G y se están transfiriendo datos.</p> <p>Verde fijo: El dispositivo está registrado en la red 2G/3G.</p> <p>Desactivado: Modo de ahorro de energía.</p>
<p>4. Puertos de antena externa</p>	<p>Conéctelo a la antena externa.</p>
<p>5. WPS</p>	<p>Pulse para activar la función WPS.</p>
<p>6. Puerto WAN/LAN</p>	<p>Conéctese al ordenador u otros dispositivos de red.</p> <p>Puerto LAN1/WAN: Conecte este puerto a la WAN en el modo de banda ancha de cable.</p>

-
- | | | |
|----|-----------------------|----------------------------|
| 7. | Puerto de
TELÉFONO | Conéctese a los teléfonos. |
|----|-----------------------|----------------------------|
-
- | | | |
|----|------------------------|---|
| 8. | Puerto
ALIMENTACIÓN | Conéctelo al adaptador de alimentación. |
|----|------------------------|---|
-
- | | | |
|----|-------------|---|
| 9. | RESTABLECER | Pulse y mantenga pulsado durante unos 3 segundos para restaurar las configuraciones predeterminadas de fábrica. |
|----|-------------|---|
-
- | | | |
|-----|---------------------------------|------------------------------|
| 10. | Ranura para tarjeta
nano-SIM | Inserte su tarjeta nano-SIM. |
|-----|---------------------------------|------------------------------|
-
- | | | |
|-----|------------|--------------------------------|
| 11. | Puerto USB | Solo lo utiliza el fabricante. |
|-----|------------|--------------------------------|
-
- | | | |
|-----|------------------------------------|---|
| 12. | LED de indicación
de estado LAN | Blanco: Conecte este puerto a la WAN sin transmisión de datos.
Blanco intermitente: Conecte este puerto a la WAN y los datos se están transfiriendo. |
|-----|------------------------------------|---|
-

Solución de problemas

Problemas relacionados con la voz

Síntomas	Posibles problemas/soluciones
No hay tono de marcado.	<ul style="list-style-type: none">● Espere de 1 a 2 minutos después de encender el dispositivo.● Si el indicador SIG parpadea, significa que no tiene una buena recepción de RF. Cambie la ubicación del dispositivo.
Sale un aviso/alerta telefónica/anuncio en cuanto levanto el teléfono del gancho.	Asegúrese de que su tarjeta nano-SIM esté insertada correctamente y de que se haya introducido el número PIN. Si el número PIN se ha introducido incorrectamente, deberá introducir el código PUK cuando se le solicite.
La línea es ruidosa/distorsionada cuando levanto el teléfono del gancho.	<ul style="list-style-type: none">● Retire cualquier aparato eléctrico que esté demasiado cerca del teléfono o de su dispositivo.● El cable o el teléfono pueden ser defectuosos.
Oigo un tono rápido de ocupado en cuanto levanto el teléfono del gancho.	<ul style="list-style-type: none">● Ponga el teléfono en el gancho y vuelva a intentarlo.● Contacte con su proveedor de servicios.
Después de marcar el último dígito, no	Cuando haya terminado de marcar, puede pulsar la tecla

Síntomas	Posibles problemas/soluciones
----------	-------------------------------

oigo nada/oigo silencio.

o esperar 4~8 segundos para conectar la llamada.

Problemas relacionados con Internet

Síntomas	Posibles problemas/soluciones
----------	-------------------------------

No puedo acceder a Internet en absoluto.

- Compruebe los ajustes de configuración.
- Espere de 1 a 2 minutos para que el dispositivo se inicialice.
- Compruebe los indicadores de red.

La velocidad de descarga o carga es muy lenta.

La velocidad depende de la intensidad de la señal. Compruebe la intensidad de la señal y el tipo de red.

No puedo visitar la página web de configuración de CPE 4G.

- Introduzca la dirección IP correcta. Puede ver la etiqueta en su dispositivo para obtener la dirección IP predeterminada.
- Utilice solo un adaptador de red en el ordenador.
- No utilice ningún servidor proxy.

No puedo establecer una conexión Wi-Fi entre mi dispositivo y el cliente.

- Asegúrese de que la función Wi-Fi esté activada.
- Actualice la lista de redes y seleccione la SSID correcta.

Síntomas	Posibles problemas/soluciones
----------	-------------------------------

- Compruebe la dirección IP para asegurarse de que su cliente puede obtener una dirección IP automáticamente en las propiedades del protocolo de Internet (TCP/IP).
- Introduzca la clave de red (contraseña Wi-Fi) correcta cuando establezca la conexión con el dispositivo.

Otros

Síntomas	Posibles problemas/soluciones
----------	-------------------------------

El indicador de señal 3G/4G no se enciende.

Esto indica una mala cobertura. Intente mover el dispositivo a otra ubicación cerca de la ventana.

Acerca de la contraseña

- Para la contraseña de conexión Wi-Fi, compruebe la etiqueta del dispositivo.
- Compruebe la etiqueta de su dispositivo para obtener la contraseña predeterminada de la página web de configuración de CPE 4G.
- Si ha cambiado la contraseña y ha olvidado la nueva contraseña, debe restaurar el dispositivo a la configuración predeterminada de fábrica.

Obtener más ayuda

Para obtener ayuda:

- Envíe un correo electrónico a **mobile@zte.com.cn**
- Visite **www.ztedevices.com**

INFORMACIÓN LEGAL

Copyright © 2022 ZTE CORPORATION.

Todos los derechos reservados.

No se permite citar, reproducir, traducir ni usar ninguna parte de este manual en forma alguna o a través de cualquier medio, ya sea electrónico o mecánico, incluyendo fotocopia o microfilm, sin tener el consentimiento previo por escrito de ZTE Corporation.

Aviso

ZTE Corporation se reserva el derecho a rectificar los errores de impresión, así como el derecho a actualizar las especificaciones de esta guía sin previo aviso.

Exención de responsabilidad

Las imágenes y las capturas de pantalla usadas en esta guía pueden ser diferentes del producto real. El contenido de esta guía puede ser diferente del producto o software real.

Marcas registradas

ZTE y los logotipos de ZTE son marcas registradas de ZTE Corporation.

Otras marcas y nombres comerciales pertenecen a sus respectivos propietarios.

N.º de versión: R1.0

Precauciones de seguridad

- Algunos dispositivos electrónicos pueden ser susceptibles a interferencias electromagnéticas. El dispositivo debe estar lejos del televisor, la radio y otros equipos electrónicos para evitar interferencias electromagnéticas.
- El dispositivo puede provocar interferencias en dispositivos médicos como audífonos y marcapasos. En caso de duda, consulte a su médico o al fabricante del aparato antes de usarlo.
- Manténgase al menos a 20 centímetros de distancia de su dispositivo.
- No utilice el dispositivo en entornos peligrosos como terminales petrolíferas o fábricas químicas donde se procesan gases o productos explosivos.
- Utilice accesorios originales o autorizados por ZTE. Los accesorios no autorizados pueden afectar al rendimiento del dispositivo, dañarlo y ser peligrosos para el usuario.
- No intente desmontar el dispositivo. No contiene piezas que el usuario pueda reparar.
- No permita que el dispositivo o los accesorios entren en contacto con líquido o humedad en ningún momento. No sumerja el dispositivo en ningún líquido.
- No coloque objetos sobre el dispositivo. Esto puede provocar un sobrecalentamiento del dispositivo.
- El dispositivo debe colocarse en un entorno bien ventilado para su uso.
- No exponga el dispositivo a la luz solar directa ni lo almacene en lugares con altas temperaturas. Las altas temperaturas pueden reducir la vida útil de los dispositivos electrónicos.
- No permita que los niños jueguen con el dispositivo o el adaptador de alimentación.
- El dispositivo está indicado únicamente para su uso en interiores. No utilice el dispositivo en el exterior.
- En el caso de equipos que puedan enchufarse, la toma debe instalarse cerca del equipo, en un lugar de fácil acceso.

Limpieza y mantenimiento

- Utilice un paño antiestático para limpiar el dispositivo. No utilice agentes limpiadores químicos ni abrasivos, ya que podrían dañar la carcasa de plástico. Apague el dispositivo antes de limpiarlo.
- Utilice el dispositivo dentro del intervalo de temperaturas de -20°C ~ +55°C, y del intervalo de temperaturas de almacenamiento de -40°C ~ +70°C. El intervalo de humedad es del 5 % al 95 %.
- No utilice el dispositivo durante una tormenta eléctrica. Retire el conjunto de alimentación de la red eléctrica de la toma de corriente de la pared.

Garantía limitada

Esta garantía no cubre defectos ni errores en el producto originados por:

- i. Deterioro razonable.
- ii. Incumplimiento por parte de los usuarios finales a la hora de seguir las instrucciones y los procedimientos de ZTE para la instalación, la operación y el mantenimiento del producto.
- iii. Manipulación y uso incorrectos, negligencia o instalación, desmontaje, almacenamiento, servicio u operación indebidos del producto por parte de los usuarios finales.
- iv. Modificaciones o reparaciones que no hayan sido realizadas por ZTE o por personal certificado por ZTE.
- v. Fallos en el suministro eléctrico, subidas de tensión, inundaciones, accidentes y acciones de terceros, u otras circunstancias que escapen al control razonable de ZTE.
- vi. El uso de productos de otros fabricantes o en conjunción con productos de otros fabricantes si se considera que pueda ser ésta la causa de tales defectos.
- vii. Cualquier otra causa fuera del uso normal para el que el producto está diseñado.

Los usuarios finales no tienen derecho a rechazar o devolver el producto, ni a recibir un reembolso del importe del producto por parte de ZTE en ninguna de las situaciones mencionadas anteriormente.

Esta garantía es el único recurso de los usuarios finales y la única responsabilidad de ZTE con respecto a componentes defectuosos o disconformes, y sustituye a todas las demás garantías, expresas, implícitas o estatutarias, incluidas, entre otras, las garantías implícitas de comerciabilidad y adecuación a un fin particular, a menos que las disposiciones obligatorias legales estipulen lo contrario.

Limitación de responsabilidad

ZTE no se hará responsable de la pérdida de beneficios ni de los daños indirectos, especiales, incidentales o resultantes que se deriven o estén relacionados con el uso de este producto, independientemente de que se hubiera notificado o no a ZTE o de que esta empresa conociera o debiera conocer la posibilidad de tales daños, incluidos, entre otros, beneficios perdidos, interrupción del negocio, costes de capital, costes por sustitución de instalaciones o productos, o cualquier otro coste por inactividad.

IFT: "La operación de este equipo está sujeta a las siguientes condiciones:

- 1) Este equipo no causará interferencias perjudiciales
- 2) Este equipo aceptará cualquier interferencia, incluyendo la que pueda causar su operación no deseada."

NÚMERO DE IDENTIDAD DE FABRICACIÓN DEL EQUIPO (IMEI):

El número de IMEI se puede localizar en el dispositivo (CPE) de las siguientes maneras:

1. Se localiza impreso en una etiqueta adherida a la caja del dispositivo (CPE).
2. Se puede obtener de manera electrónica almacenado en el software del dispositivo (CPE), al ingresar al Device Manager Website a través de un navegador (consulta la dirección y contraseña en la etiqueta adherida al dispositivo), en el menú de información detallada.

CARACTERÍSTICAS ELÉCTRICAS INCLUYE:

Alimentación: 12.0Vcc 1.5A

Adaptador de Corriente ca/cc:

Entrada: 100 - 240V 50/60Hz 0.7A

Salida: 12.0Vcc 1.5A

ZTE CORPORATION

NO. 55, Hi-tech Road South, ShenZhen, P.R.China

Código postal: 518057